



MITSUBISHI
FUSO

CANTER

7C18 / 7C18D

Confort Simple / Doble Cab. MTMA: 7.500 kg MMC: 11.000 kg

Medidas y Especificaciones

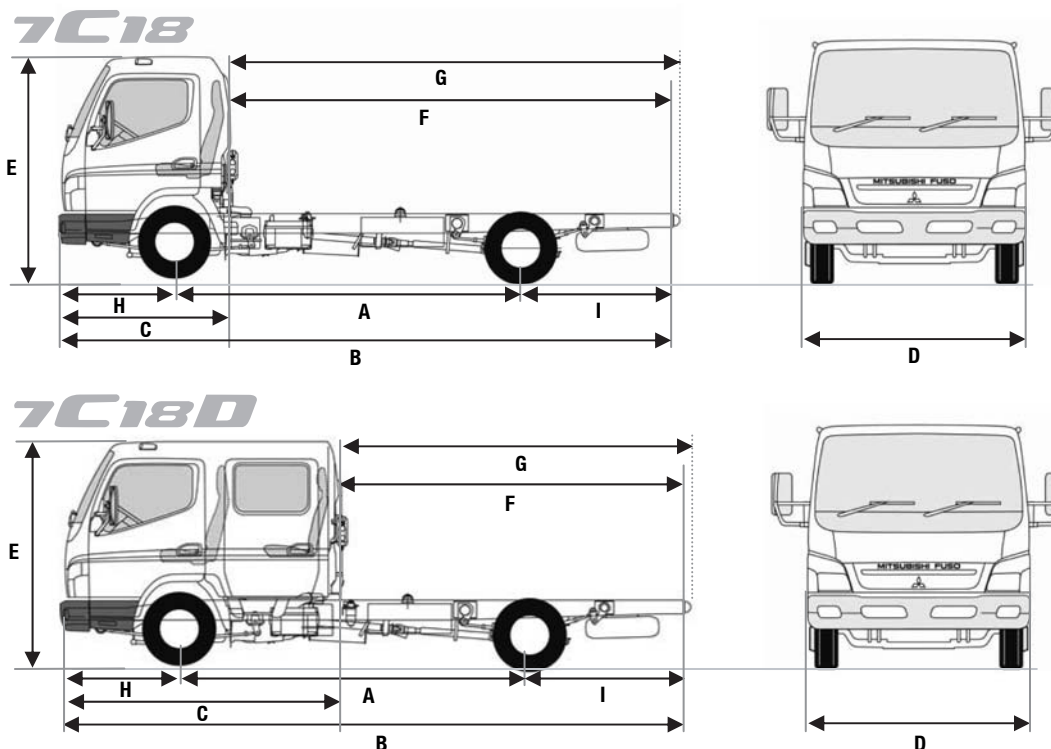

Modelo		7C18					7C18D	
	Tipo de cabina	Confort, Simple					Confort, Doble	
	Código Modelo	FE85DC6SLEA1	FE85DE6SLEA1	FE85DG6SLEA1	FE85DH6SLEA1	FE85DJSLEA1	FE85DG6WLEA1	FE85DH6WLEA1
Plazas		3					7	

DIMENSIONES		mm						
Distancia entre ejes	(A)	2750	3350	3850	4200	4470	3850	4200
Longitud total	(B)	5160	5970	6690	7600	7560	6690	7040
Longitud cabina	(C)	1613					2613	
Anchura total		2030				2130	2030	
Anchura cabina	(D)	1995						
Altura total, aprox.	(E)	2200					2225	
Vías	Delantera	1665						
	Trasera	1560				1660	1560	
Altura bastidor (trasera chasis) aprox. *		880	881	882	880	918	882	880
Distancia al suelo, aprox.		195						
Cabina a eje posterior		2225	2825	3325	3675	3945	2365	2715
Cabina a extremo del bastidor	(F)	3545	4365	5085	5995	5955	4125	4475
Máx. longitud de caja	(G)	3775	4735	5535	6095	6527	4530	5095
Anchura bastidor		753				840	753	
Voladizo delantero	(H)	1140						
Voladizo trasero (al final del bastidor)	(I)	1320	1540	1760	2320	2010	1760	1760
Eje delantero a caja		625					1625	
Espacio recomendado entre cabina y caja		100						

PESOS		kg						
Chasis cabina *		2730	2775	2805	2845	2920	3020	3105
MTMA		7500						
	Delantera	3100						
	Trasera	5200						
MMC		11000						

PRESTACIONES CALCULADAS								
Velocidad máxima	km/h	117						
Pendiente máxima	(tan α)%	39,5						
Mínimo radio de giro	(m) Bordillo a bordillo	10,4	12,2	13,8	15,0	15,8	13,8	15,0
	Pared a pared	11,4	13,4	15,0	16,0	17,0	15,0	16,0

* De acuerdo con 70/156/EEC, incluye refrigerante, aceite, 90% combustible, rueda de repuesto, herramientas y conductor de 75 kg

Modelo		7C18				7C18D		
	Código Modelo	FE85DC6SLEA1	FE85DE6SLEA1	FE85DG6SLEA1	FE85DH6SLEA1	FE85DJZSLEA1	FE85DG6WLEA1	FE85DH6WLEA1
MOTOR								
Modelo						4M50-T5 (EURO4)		
Tipo						4 tiempos, diésel de inyección directa, turboalimentado, con intercooler y refrigerado por agua		
Número de cilindros						4 en línea		
Cilindrada		cc				4899		
Máx. potencia (EEC)						132kW/2700min ⁻¹		
Máx. par (EEC)						530Nm/1600min ⁻¹		
Filtro de aire						Tipo seco con cartucho de papel y con chimenea de aspiración		
Alternador						A.C. 24 V, 40 A		
TRANSMISIÓN								
Embrague	Modelo					C5W33D		
	Tipo					Hidráulico, monodisco en seco		
	Material					Textil (sin amianto)		
	Diámetro ext. disco	mm				330		
Caja de cambios	Modelo					M036S6		
	Tipo					6 velocidades sincronizadas y marcha atrás		
	Relaciones					5.175 - 2.913 - 1.682 - 1.000 - 0.793 - 0.669, Rev. 5.175		
Árbol transmisión	Modelo					P3		
	Tipo					Tubular, extremos en acero forjado		
Grupo final	Modelo					D035H		
	Tipo					Reducción simple, engranaje hipoide		
	Relación final					4,875 (opc. : 5,285)		
CHASIS								
Eje delantero	Modelo					F350T		
	Tipo					Elliot inverso con pilar en "I"		
	MTMA eje	kg				3100		
Eje trasero	Modelo					R035T		
	Tipo					Totalmente flotante		
	MTMA eje	kg				5200		
Neumáticos						205/75R17.5 124/122		
						Delanteros sencillos, traseros dobles		
Ruedas						17,5x6K-127-9t, 6 espárragos, 1 pieza (de tuerca simple)		
Dirección						Volante a la izquierda		
						Recirculación de bolas con asistencia hidráulica, amplia regulación de inclinación y altura, con bloqueo de dirección		
Frenos	Servicio					Hidráulico con servoasistencia, doble circuito con regulación de frenada trasera en función de la carga (LSPV), ABS		
	Delantero	mm				252 x 40 (Disco autoajustable)		
	Trasero	mm				252 x 40 (Disco autoajustable)		
	Estacionamiento					Mecánico a eje trasero		
	Auxiliar					Freno de escape		
Suspensión	Tipo					Ballestas semielípticas con estabilizadora en eje delantero y trasero		
	Delantera	mm				1500 x 70 x 18 - 2		
						(longitud x anchura x grosor - cantidad)		
	Trasera/principal	mm				1250 x 70 x 11 - 5, 10 - 1	1300x70x11-2, 14-2	1250 x 70 x 11 - 5, 10 - 1
	Trasera/secundaria	mm				990 x 70 x 12 - 4	1050x70x10-1, 12-1, 13-1, 11-2	990 x 70 x 12 - 4
	Amortiguadores					Telescópicos hidráulicos de doble efecto en eje delantero y trasero		
Bastidor	Tipo					Paralelos de sección variable con refuerzos y travesaños		
	Máxima sección	mm				193 x 60 x 6.0 (altura x anchura ala superior x espesor)	226 x 70 x 6.0	193 x 60 x 6.0
Capacidad del depósito		l				100		
Sistema eléctrico - Batería						12 V, con regulador - 12 V, 92 Ah a 5 h (130D41Rx1)		
						12 V, 115 Ah a 20 h		
CABINA								
Construcción						Abatible, con barra de torsión		Fija
						Construcción íntegra en soldadura de acero		

Atención al cliente:
902 20 10 30
www.mitsubishifuso.es

Estas especificaciones están sujetas a cambios sin previo aviso. Póngase en contacto con su Concesionario para informarse de la disponibilidad de las distintas versiones y equipamientos. La tara que se cita incluye refrigerante, aceites, combustible, rueda de repuesto y herramientas, y no incluye conductor ni ocupantes.